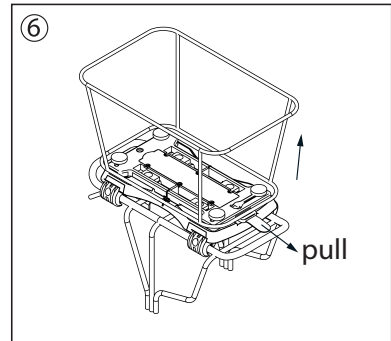
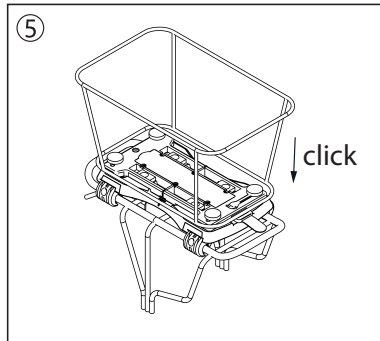
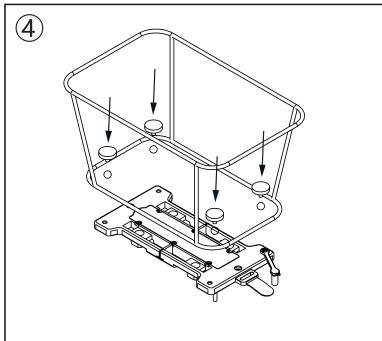
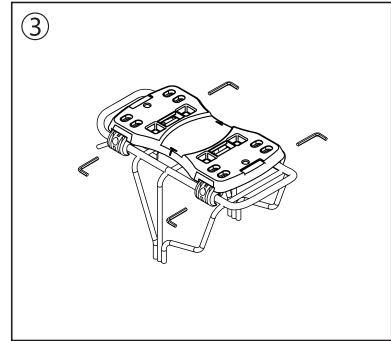
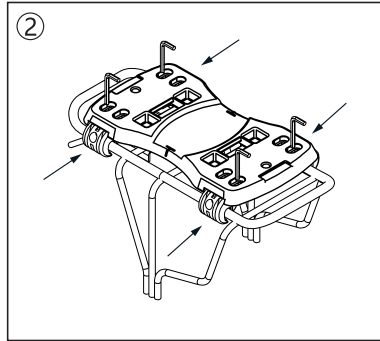
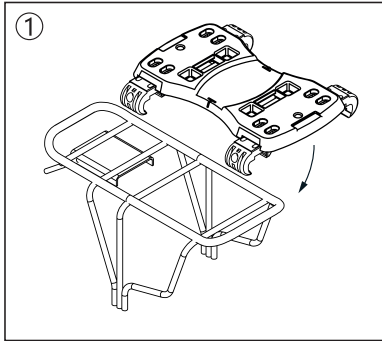

**EN MANUAL**

- 1) Place the lower part of the QR system on the carrier.
- 2) Press the four claws against the sides of the carrier struts and tighten them from above using an allen wrench.
- 3) Also tighten the four claws on the sides.
- 4) Attach the upper part of the QR system to the basket or box by inserting the four screws through the basket/box from the inside and tighten them.
- 5) Now place the basket/box on the carrier. You will hear a click when the basket/box locks into place.
- 6) To release, pull on the strap and lift the basket/box.

**DE BEDIENUNGSANLEITUNG**

- 1) Setzen Sie den unteren Teil des QR-Systems auf den Gepäckträger.
- 2) Drücken Sie die vier Klemmen seitlich an die Gepäckträgerstreben und schrauben Sie diese von oben mit einem Innensechskantschlüssel fest.
- 3) Schrauben Sie auch seitlich die vier Klemmen fest.
- 4) Befestigen Sie den oberen Teil des QR-Systems am Korb oder an der Box, indem Sie von innen die vier Schrauben durch den Korb/die Box stecken und sie festdrehen.
- 5) Setzen Sie nun den Korb/die Box auf den Gepäckträger. Sie hören, wenn der Korb/die Box einrastet.
- 6) Zum Lösen ziehen Sie an der Schlaufe und heben den Korb/die Box an.

**EN**

Do not exceed the maximum load of the basket (15 kg).

**Caution:** Check for secure fit and possible damage before every journey. Do not use if there is visible damage.

**DE**

Max. Zuladung des Korbes (15 kg) nicht überschreiten.

**Achtung:** Vor jeder Fahrt auf sicheren Sitz und mögliche Beschädigungen prüfen. Bei sichtbaren Schäden nicht verwenden.

**Keep for future reference!**
**Anleitung sorgfältig aufbewahren!**

distributed by:

**messingschlag**

 Messingschlag GmbH & Co. KG  
 Hassbergstr. 45  
 96148 Baunach - Germany  
[www.messingschlag.com](http://www.messingschlag.com)
