

FAHRRAD MONTAGE- /REPARATURSTÄNDER

BEDIENUNGSANLEITUNG

1. Öffnen Sie den Schnellspanner (A) am Standbein, ziehen Sie die Beine nach außen und schließen Sie den Schnellspanner wieder.
2. Öffnen Sie den Schnellspanner (B) in der Mitte des Ständers und stellen Sie die gewünschte Höhe ein. Schließen Sie danach den Schnellspanner wieder.
3. Öffnen Sie den Schnellspanner (C) oben am Ständer und stellen sie die gewünschte Länge des Arms ein. Schließen Sie danach den Schnellspanner wieder.
4. Zur Befestigung der Werkzeugablage (D) öffnen Sie die Schelle, führen sie um das Standbein herum und schließen sie wieder. Durch Festdrehen der Schraube fixieren Sie die Werkzeugablage.

Warnung: Es kann zu Beschädigungen von Gegenständen oder Verletzungen von Personen kommen, wenn nicht alle Schnellspanner und Hebel sicher verschlossen sind.

Bitte sorgfältig aufbewahren!

Max. Belastung: 28 kg

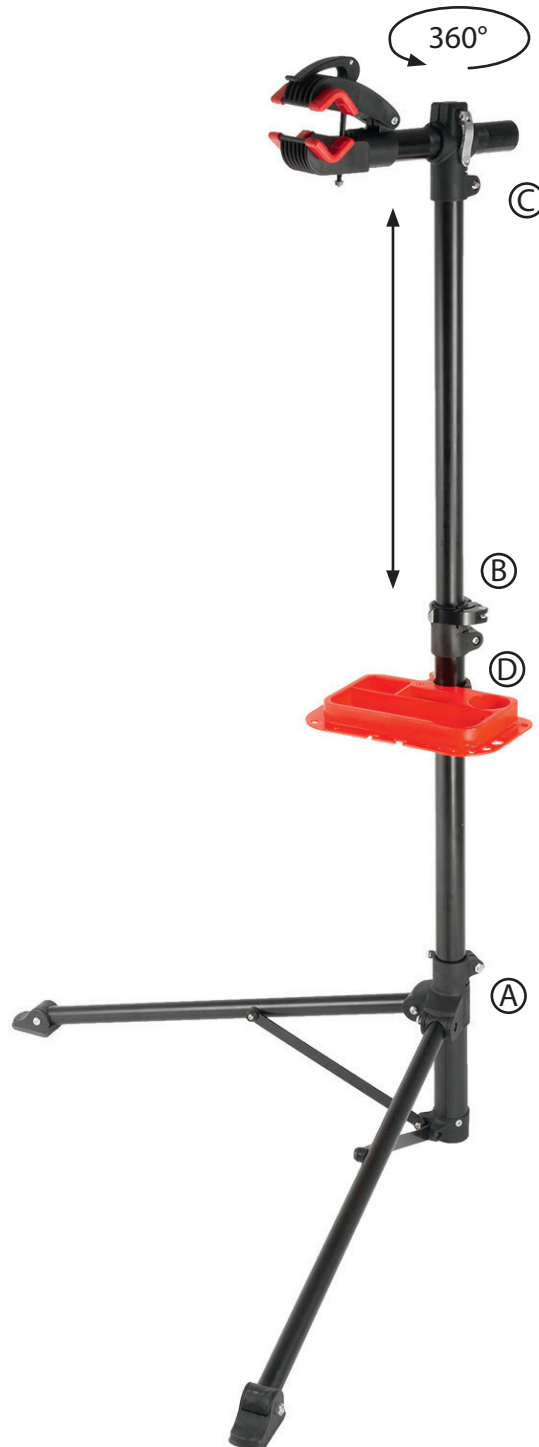

BICYCLE ASSEMBLY/REPAIR WORKSTAND

INSTRUCTION MANUAL

1. Open the quick release (A) at the main pillar, pull the legs outwards and then close the quick release again.
2. Open the quick release (B) in the middle of the workstand and extend the workstand to the desired height. Then close the quick release thoroughly again.
3. Open the quick release (C) at the top of the workstand and extend the arm to the desired length. Then close the quick release thoroughly again.
4. For fixing the tool tray (D), open the clamp, lead it around the main pillar and close it again. By tightening the screw, you fix the tool tray.

Warning: Unless all quick release mechanisms and handle levers are tightened or closed thoroughly, this can cause damage of property or injuries of people.

Keep for future reference!

Max. load: 28 kg

